

# TESY

It's impressive



ЭЛЕКТРИЧЕСКИЕ ВОДОНАГРЕВАТЕЛИ

# BiLight

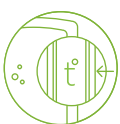

Электрические водонагреватели серии BiLight Vertical со встроенным высокоэффективным теплообменником повышенной мощности с интегрированным ТУРБУЛЯТОР являются интеллектуальным решением для подключения прибора к центральному отоплению или другой подобной системе. Это позволяет использовать альтернативные источники тепловой энергии, такие как солнечные системы, твердотопливные или газовые котлы и т.д. Модельный ряд включает в себя водонагреватели емкостью от 80 до 150 литров.

- Встроенный высокоэффективный теплообменник повышенной мощности с интегрированным ТУРБУЛЯТОР – запатентованное решение для быстрого нагрева воды за счет энергии из альтернативных источников
- Термокарман для установки датчика температуры
- Специфическая конструкция теплообменника, которая увеличивает нагрев всего объема воды
- Эффект PISTON – для контроля скорости и управления потоком входящей воды, увеличения количества горячей воды до 15%
- INSUTECH – это собственная TESI технология высокоэффективной изоляции и исключительно низких тепловых потерь
- Индикация Bilight для легкого и быстрого распознавания режимов работы

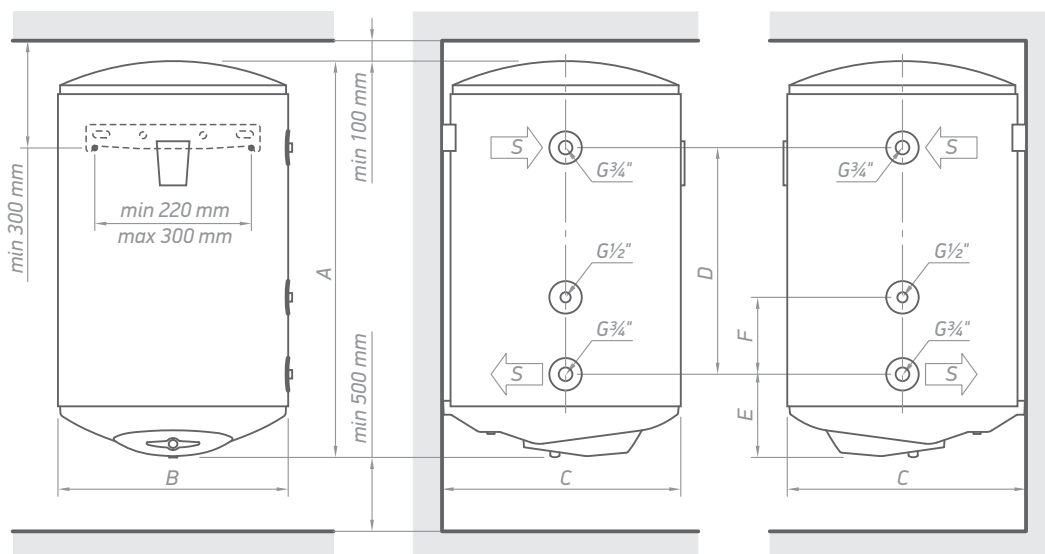

	A [mm, ±5]	B [mm, ±5]	C [mm, ±5]	D [mm, ±5]	E [mm, ±5]	F [mm, ±5]
GCV6S 8044 20 B11 TSRC	845	440	467	295	239	120
GCV9S 10044 20 B11 TSRC	985	440	467	445	239	120
GCV9S 12044 20 B11 TSRC	1150	440	467	445	239	120
GCV9S 15044 20 B11 TSRC	1315	440	467	445	239	120

МОДЕЛЬ		GCV6S 8044 20 B11 TSRC	GCV9S 10044 20 B11 TSRC	GCV9S 12044 20 B11 TSRC	GCV9S 15044 20 B11 TSRC
Объем	л	79	96	116	139
Диаметр	мм	440	440	440	440
Номинальная мощность	Вт	2000	2000	2000	2000
Поверхность теплообменника	м <sup>2</sup>	0.45	0.7	0.7	0.7
Объем теплообменника	л	2.1	3.2	3.2	3.2
Обменная мощность в непрерывном режиме *60-80°C	кВт	13.8	18.5	18.5	18.5
Непрерывный расход ГВС при ΔT 35°C *60-80°C	л/ч	329	433	433	433
Время нагрева Δt 45K (15 - 60°C) / **80°C	чч:мм	0:18	0:18	0:22	0:26
Термо карман		-	x1	x1	x1
Класс энергоэффективности		C	C	C	C
Статические потери	Вт	53	64	76	88
Размеры продукта					
высота	м	0.845	0.985	1.150	1.315
ширина	м	0.440	0.440	0.440	0.440
глубина	м	0.467	0.467	0.467	0.467

\* При температуре теплоносителя в теплообменнике: 80°C на входе и 60°C на выходе

\*\* При температуре теплоносителя на входе в теплообменнике 80°C

# BiLight





Электрические водонагреватели серии Bilight со встроенным теплообменником (змеевиком) являются решением для использования альтернативных источников тепловой энергии, таких как солнечные тепловые коллекторы, газовые и твердотопливные котлы. Модельный ряд включает в себя водонагреватели емкостью от 80 до 150 литров.

- Встроенный теплообменник (змеевик)
- Эффект PISTON - для контроля скорости и управления потоком входящей воды, увеличения количества горячей воды до 15%
- INSUTECH - это собственная TESI технология высокоэффективной изоляции и исключительно низких теплотерь
- Индикация Bilight для легкого и быстрого распознавания режимов работы
- Электрический выключатель.
- Защита от замерзания
- Стеклокерамическое покрытие для защиты от коррозии
- Плазменная сварка внутреннего бака - увеличенный срок эксплуатации.

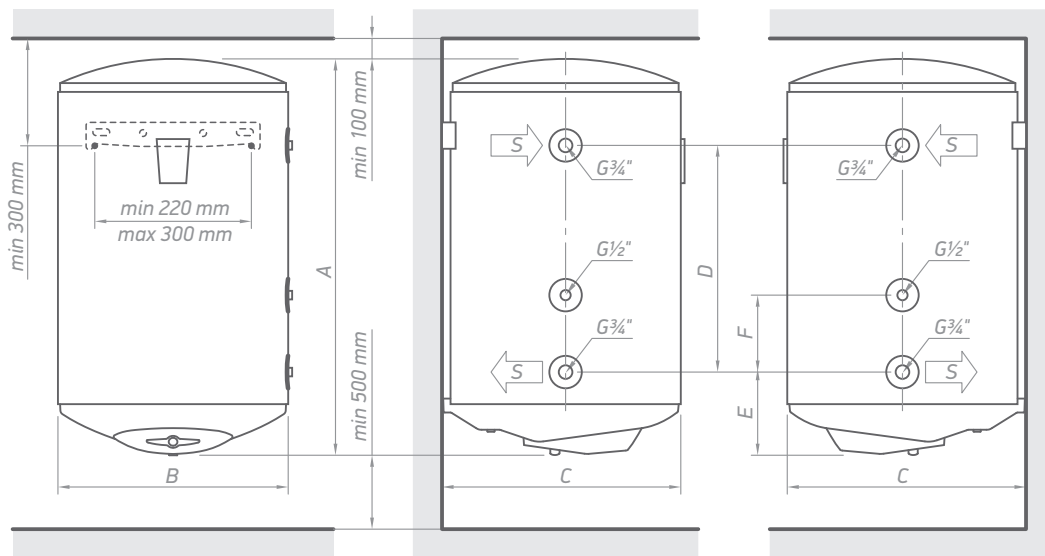

	A [mm, ±5]	B [mm, ±5]	C [mm, ±5]	D [mm, ±5]	E [mm, ±5]	F [mm, ±5]
GCVS(L) 8044 20 B11 TSRC	845	440	467	360	239	120
GCVS(L) 10044 20 B11 TSRC	985	440	467	480	239	120
GCVS(L) 12044 20 B11 TSRC	1150	440	467	480	239	120
GCVS 15044 20 B11 TSRC	1315	440	467	480	239	120

МОДЕЛЬ		GCVS(L) 8044 20 B11 TSRC	GCVS(L) 10044 20 B11 TSRC	GCVS(L) 12044 20 B11 TSRC	GCVS 15044 20 B11 TSRC
Объем	л	81	98	118	141
Диаметр	мм	440	440	440	440
Номинальная мощность	Вт	2000	2000	2000	2000
Площадь теплообменника	м <sup>2</sup>	0.21	0.28	0.28	0.28
Объем теплообменника	л	0.9	1.2	1.2	1.2
Обменная мощность в непрерывном режиме *60-80°C	кВт	2.9	6	6	6
Непрерывный расход ГВС при ΔT 35°C *60-80°C	л/ч	71	142	142	142
Время нагрева Δt 45K (15 - 60°C) / **80°C	чч:мм	0:54	0:45	0:55	1:12
Термо карман		-	-	x1	x1
Класс энергоэффективности		C	C	C	C
Статические потери	Вт	55	64	76	88
Размеры продукта					
высота	м	0.845	0.985	1.150	1.315
ширина	м	0.440	0.440	0.440	0.440
глубина	м	0.467	0.467	0.467	0.467

\* При температуре теплоносителя в теплообменнике: 80°C на входе и 60°C на выходе

\*\* При температуре теплоносителя на входе в теплообменнике 80°C

# BiLight

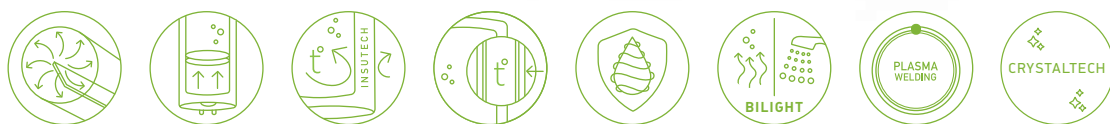
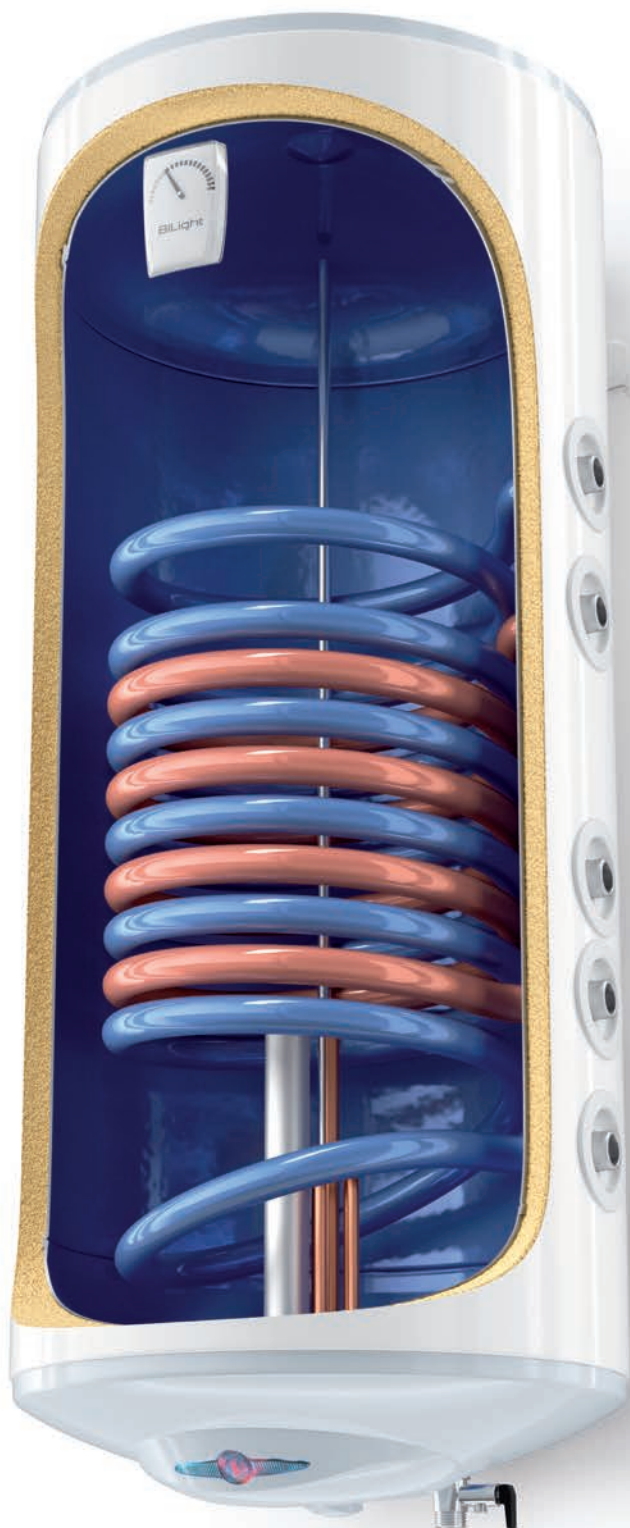

Электрические водонагреватели серии BiLight Vertical с двумя интегрированными теплообменниками - это решение, позволяющее устройству одновременно подключаться к двум отдельным альтернативным источникам энергии, таким как солнечные коллекторы, твердотопливные и газовые, а также электрическим котлам. Модельный ряд включает в себя водонагреватели емкостью 120 и 150 литров.

- Встроенный двойной интегрированный теплообменник с ТУРБУЛЯТОР, запатентованное решение для быстрого нагрева воды за счет энергии из альтернативных источников
- Термокарман для установки датчика температуры
- Специфическая конструкция теплообменника, которая усиливает нагрев всего объема воды
- Эффект PISTON - для контроля скорости и управления потоком входящей воды, увеличения количества горячей воды до 15%
- INSUTECH - это собственная TESI технология высокоэффективной изоляции и исключительно низких теплотерь
- Индикация Bilight для легкого и быстрого распознавания режимов работы
- Электрический выключатель.
- Плазменная сварка внутреннего бака - увеличенный срок эксплуатации.
- Защита от замерзания

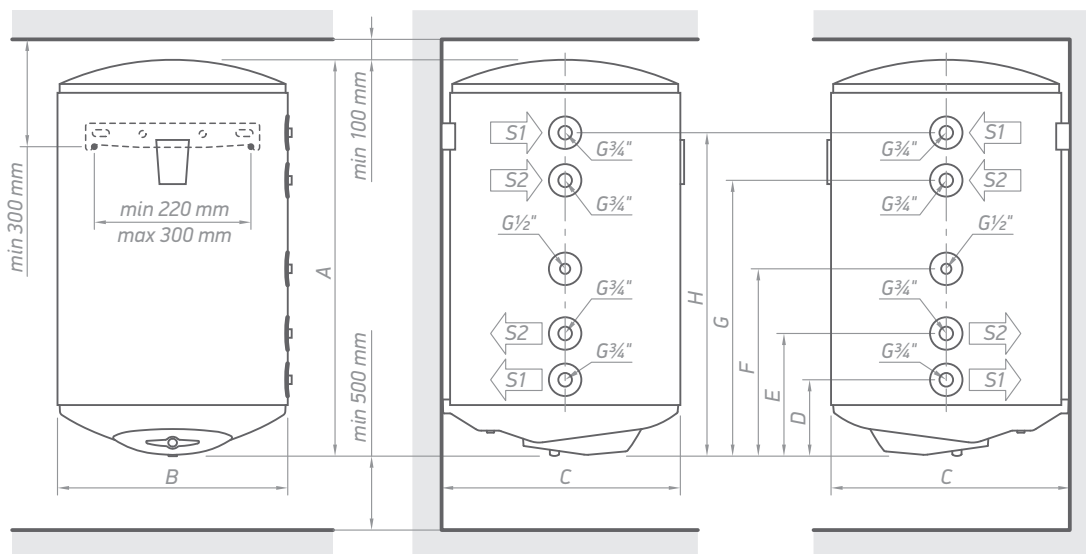

	A [mm, ±5]	B [mm, ±5]	C [mm, ±5]	D [mm, ±5]	E [mm, ±5]	F [mm, ±5]	G [mm, ±5]	H [mm, ±5]
GCV7/4S 12044 20 B11 TSRCP	1150	440	467	239	337	427	641	739
GCV7/4S 15044 30 B11 TSRCP	1315	440	467	239	337	427	641	739

#### МОДЕЛЬ

МОДЕЛЬ		GCV7/4S 12044 20 B11 TSRCP	GCV7/4S 15044 20 B11 TSRCP
Объем	л	115	138
Диаметр	мм	440	440
Номинальная мощность	Вт	2000	3000
Площадь теплообменника	м <sup>2</sup>	0.5 / 0.3	0.5 / 0.3
Объем теплообменника	л	2.4 / 1.4	2.4 / 1.4
Обменная мощность в непрерывном режиме *60-80°C	кВт	13.4 / 8.1	13.4 / 8.1
Непрерывный расход ГВС при ΔT 35°C *60-80°C	л/ч	330 / 201	330 / 201
Время нагрева Δt 45K (15 - 60°C) / **80°C	чч:мм	0:38 / 0:54	0:42 / 0:54
Термо карман		x2	x2
Класс энергоэффективности		C	C
Статические потери	Вт	85	95
Размеры продукта			
высота	м	1.150	1.315
ширина	м	0.440	0.440
глубина	м	0.467	0.467

\* При температуре теплоносителя в теплообменнике: 80°C на входе и 60°C на выходе

\*\* При температуре теплоносителя на входе в теплообменнике 80°C

BiLight

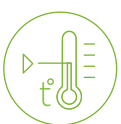
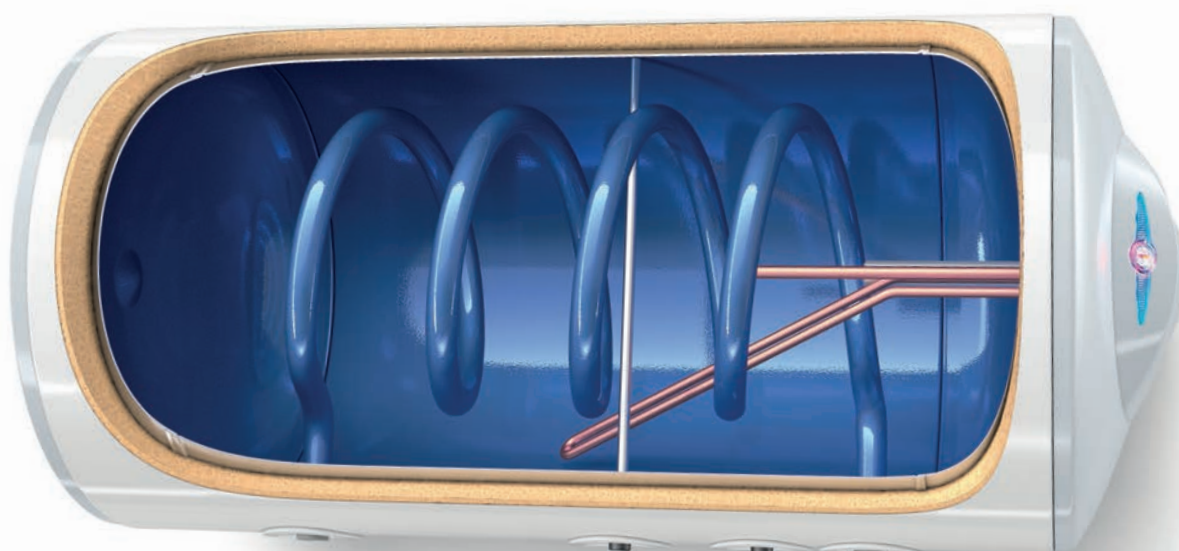



Горизонтальные ViLight электрические водонагреватели со встроенным теплообменником (змеевиком) представляют собой модель водонагревателя для использования альтернативных источников. Модельный ряд включает в себя водонагреватели емкостью 80, 100 и 120 литров.

- Встроенный теплообменник (змеевик)
- Эффект PISTON - для контроля скорости и управления потоком входящей воды, увеличения количества горячей воды до 15%
- INSUTECH - это собственная TESI технология высокоэффективной изоляции и исключительно низких теплотерь
- Электрический выключатель.
- Индикация ViLight для легкого и быстрого распознавания режимов работы
- Защита от замерзания
- Стеклокерамическое покрытие для защиты от коррозии
- Плазменная сварка внутреннего бака - увеличенный срок эксплуатации.

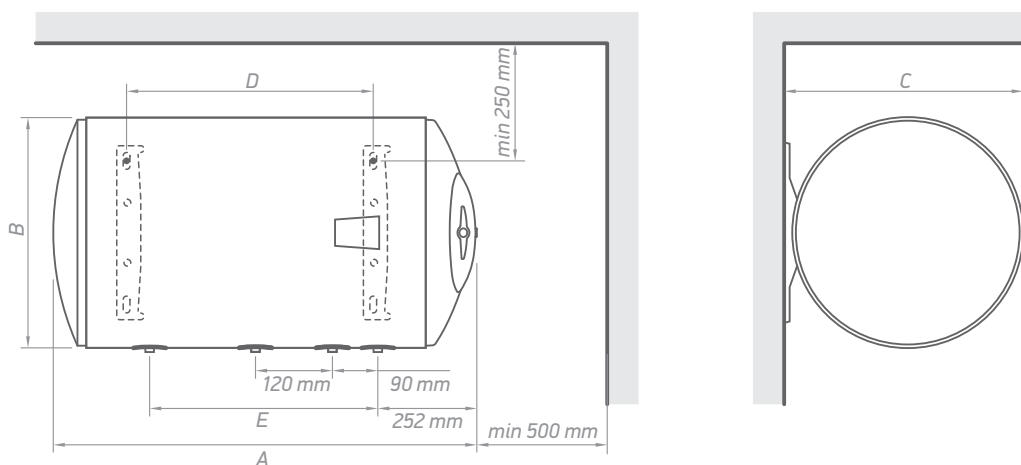

	A [mm, ±5]	B [mm, ±5]	C [mm, ±5]	D [mm, ±5]
GCHS 804440 B12 TSRC	855	440	467	407
GCHS 1004440 B12 TSRC	995	440	467	552
GCHS 1204440 B12 TSRC	1160	440	467	702

МОДЕЛЬ		GCHS 8044 20 B12 TSRC	GCHS 10044 20 B12 TSRC	GCHS 12044 20 B12 TSRC
Объем	л	81	98	118
Диаметр	мм	440	440	440
Номинальная мощность	Вт	2000	2000	2000
Площадь теплообменника	м <sup>2</sup>	0.21	0.28	0.28
Объем теплообменника	л	0.9	1.2	1.2
Обменная мощность в непрерывном режиме *60-80°C	кВт	2.9	5.7	5.7
Непрерывный расход ГВС при ΔT 35°C *60-80°C	л/ч	70	139	139
Время нагрева Δt 45K (15 - 60°C) **80°C	чч:мм	0:54	0:45	0:48
Класс энергоэффективности		C	C	C
Размеры продукта				
высота	м	0.440	0.440	0.440
ширина	м	0.855	0.995	1.160
глубина	м	0.467	0.467	0.467

\* При температуре теплоносителя в теплообменнике: 80°C на входе и 60°C на выходе

\*\* При температуре теплоносителя на входе в теплообменнике 80°C